



**Vehicles with Start-Stop technology and electric vehicles with advanced energy needs.**

The VARTA Dynamic AGM delivers ultimate performance, boasting three times the cycle life of conventional batteries. It's the best performance for vehicles with highest energy demands, including those with Start-Stop functionality or the latest electric vehicles.

## AVANTAGE CLÉ DU VÉHICULE



### Prête pour les xEVs

Garantit la sécurité et la fiabilité pour toutes les demandes actuelles et futures des véhicules



### Start-Stop

Meilleures performances de démarrage Start-Stop pour une économie de carburant maximale, car le système Start-Stop peut être utilisé aussi souvent que possible



### 3x Durée de vie

Cycle de vie 3x supérieur par rapport à une batterie conventionnelle



### Demande d'énergie la plus élevée

Pour les plus hautes demandes en énergie



### Pièce de rechange d'origine

Répond à tous les critères OE du constructeur de véhicules



### Fabriquée en Allemagne

Haute qualité, fabrication de classe mondiale



### Sans entretien

Batterie sans entretien conçue pour offrir des performances fiables à votre véhicule.

# DYNAMIC AGM

# 605901095K262

## INFORMATIONS TECHNIQUES

Capacité de batterie:	<b>105 Ah</b>	Courant d'essai à froid, NE:	<b>950 A</b>
Tension:	<b>12 V</b>	Dimensions (L//H):	<b>394/175/190</b>
Dimensions du boîtier:	<b>H9/L6</b>	Short Code:	<b>A4</b>
UK-Code:	<b>020AGM</b>	ETN:	<b>605901095</b>
Poids remplie chargée:	<b>29,4 kg</b>	Maintien de la base:	<b>B13</b>
Disposition:	<b>0</b>	Types de bornes:	<b>1</b>

## SCHÉMAS TECHNIQUES

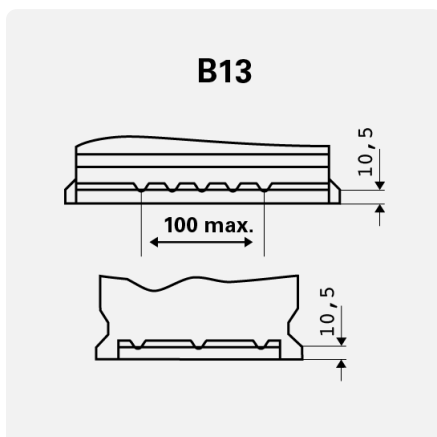

Maintien de la base

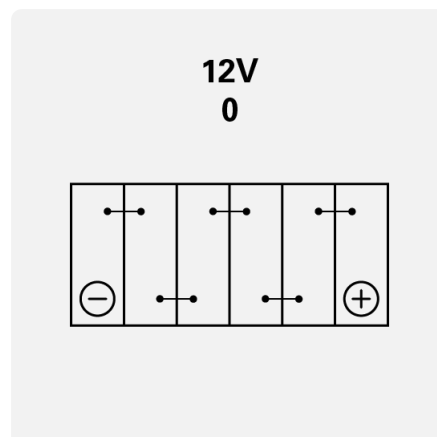

Disposition

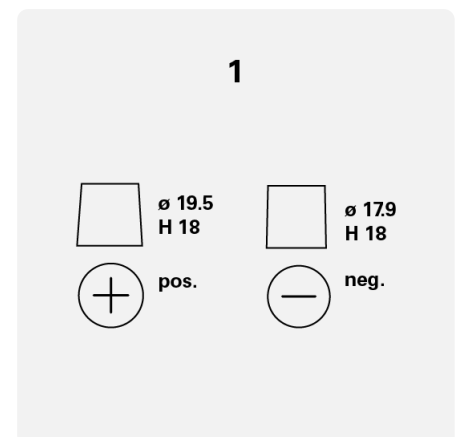

Types de bornes