



Vehicles with Start-Stop technology and electric vehicles with advanced energy needs.

The VARTA Dynamic AGM delivers ultimate performance, boasting three times the cycle life of conventional batteries. It's the best performance for vehicles with highest energy demands, including those with Start-Stop functionality or the latest electric vehicles.

AVANTAGE CLÉ DU VÉHICULE



Prête pour les xEvs

Garantit la sécurité et la fiabilité pour toutes les demandes actuelles et futures des véhicules



Start-Stop

Meilleures performances de démarrage Start-Stop pour une économie de carburant maximale, car le système Start-Stop peut être utilisé aussi souvent que possible



3x Durée de vie

Cycle de vie 3x supérieur par rapport à une batterie conventionnelle



Demande d'énergie la plus élevée

Pour les plus hautes demandes en énergie



Pièce de rechange d'origine

Répond à tous les critères OE du constructeur de véhicules



Fabriquée en Allemagne

Haute qualité, fabrication de classe mondiale



Sans entretien

Batterie sans entretien conçue pour offrir des performances fiables à votre véhicule.

DYNAMIC AGM

595901085K262

INFORMATIONS TECHNIQUES

Capacité de batterie:	95 Ah	Courant d'essai à froid, NE:	850 A
Tension:	12 V	Dimensions (L//H):	353/175/190
Dimensions du boîtier:	H8/L5	Short Code:	A5
UK-Code:	019AGM	ETN:	595901085
Poids remplie chargée:	26,4 kg	Maintien de la base:	B13
Disposition:	0	Types de bornes:	1

SCHÉMAS TECHNIQUES

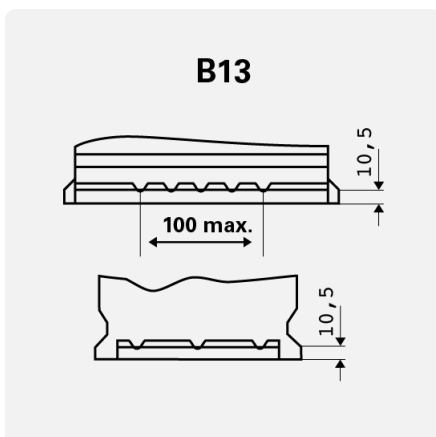

Maintien de la base

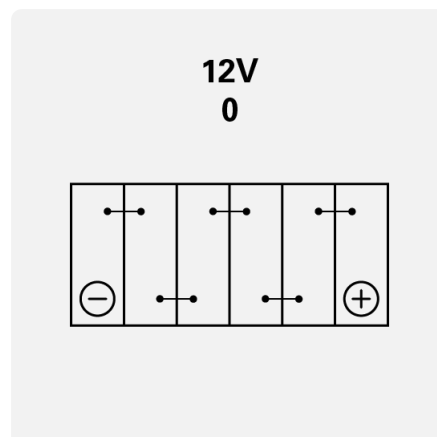

Disposition

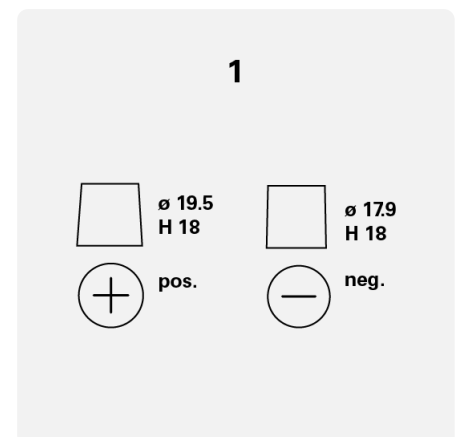

Types de bornes